

otiwale

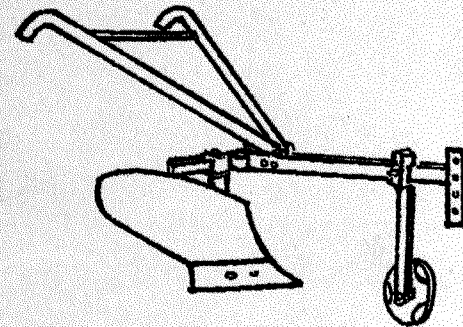

Senekeminew ladoncogo



Imprimerie DNAFLA, 1995

Dantigeli

Otiwale ye gafedilan k'a haminankoba ye walasa ka donniya kuraw ni hakilina nafamaw lasela kalanden jolenw ma. A' bεε y'o baara in nafaw ye duguw konɔ bawo gafe nafamaw bε lasela a' ma. Salon, gafe min lasela duguw konɔ, a ka ca ni gafe suguya kura tan ye. Ninan, balikukalan baarakelaw ni otiwale baarakelaw ni kalanden jolen damadow ye jɔgɔn laje Welesebugu walasa ka gafe kuraw dilan.

Gafe ninnu bεε nafa ka bon kalan yiriwali ni donniya kuraw jensenni na. N b'a jini a' fε, a' ka gafe ninnu kalan, k'u ladon koɗuman walasa u k'a' nafa kosebs.

Denba Konare
Bamako, Mali
San 1995

Gafe seɓenbagaw

Denba Konare, Seku Buware, Ibarahima Kante, Mariyamu Sanogo, Bubakari Kulubali, Fode Kumare, Lasina Jara, Dirisa Kulubali, Fode Magasuba, Fadebi Tarawele, Yuma Tarawele, Abibatu Dawu, Jeneba Kulubali, Zan Sako, Usumani Tarawele, Nanurugu Kulubali, Sitan Kante, Mariyamu Seku Tarawele, Kaja Fonba, Nana Kaja Kone, Talibi Sanogo, Isa Dagaba Dabo, Zan Samake, Duguna Tarawele, Fatumata Jakite, Aminata Togola, Mariyamu Sise, Mariyamu Jakite, Awa Diko, Musa Jigiba Kone, Namusa Kamara, Bubakari Keyita, Musa Samake, Mariyamu Jara.

Gafe filiw latilenbagaw

Seku Buware, Mamadu Kulibali

Gafe jaw dilanbaga

Amadu Sanogo.

SENEKEMINENW LADONCOGO

Ɓebila

Baara be ke ni minen o minen ye, o be se ka tije. Walasa ka do bo o tije ni na, u ka kan ka ladon samiye ni tilema bee la.

1 . Dabaɓana ladoncogo

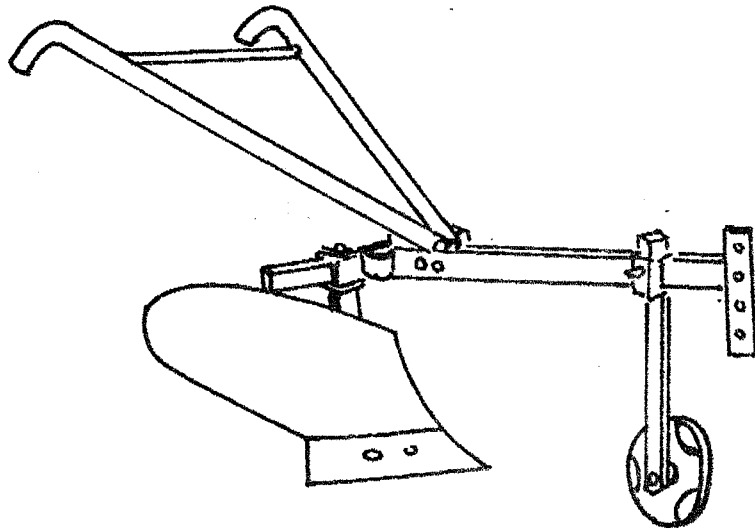

Dabaɓana

Dabaɓana fan minnu be don dugu la, olu ban ka telin janko cencenmadugukolo la.

Dabaɓana ladonni samiye fe

- ka hakili to baarakeminenw na
- k'u falen a tuma na
- k'a laje ni bulon munumununen be fo ka ja Sanni baara ka damine i be dabaɓana fan bee laje n'a y'a soro u ka ni.

Dabasen

Fijne minnu be se ka ye dabasen na o ye :

- tuldese : o be na ni bolonin nonni n'a karili ani orondeliw banni ye.

O la, daba te sira tilennen ta, a mankan ka ca wa a te baara puman ke.

O tuma i ka kan ka tulu mun bolonin na.

Nka ni bolonin nonnen don kojugu walima n'a karilen don i b'a falen.

Orondeliw fana ka kan ka falen.

Daba nonkon be se ka kari walima ka bo a cogo la. O la eregilasi be gelaya, daba niw te ke kundama kelen na.

O la a wajibiyalen don u ka falen walima k'u latilen.

Bogoninw

Bogonin ekuru be se ka kari, a jegen be se ka ban.

O mana ke nonkonw te basigi yoro kelen na. Jiw ka baarakeno dunya te ke hake kelen ye.

O la daba te baara ke ka tilen.

I ka kan ka bogonin mumε walima ka okuruw falen.

Warabasoninw

A yoro minnu be baara ke, olu nun be non, u doncogo te je dugukolo la, u baarakeno te je. O la u ka kan ka falen.

Korasiyennidabaninw

Warabasonin be non cogo min, u fana be non ten. N'u mænna baara la, u nun be nugu, jiw doncogo te je dugukolo la. U te se ka bin bo,

wa yoro minnu bin ka jan, u be ceene olu sanfe. O tuma, u ka kan ka falen.

Judonnikelan

Judonnikelan nun be nugu, bulon be non. Negenin min be don bogonin wo kono, o be se ka kari. N'o kera bogonin te se ka mago je.

Nin fiε kelen o kelen mana ye judunnikelan na, o yoro ka kan ka falen.

Bolominekalaw

Ni dabanana bolominekalaw be lamaga kojugu, o be na ni kuminεna segenni ye. O tuma i b'a laje ni bulonw jalen don. Nka n'u tinenen don, u ka kan ka falen.

Laadilikan

Dabanana fan beε ka kan ka kolosi tuma beε. Ni fiε yera yoro min na, o ka dilan walima k'o falen. N'o kera, eregilasiw be nogoya, wa baara kecogo be je.

Ni baara banna, a ka ji dabanana ka lasagon so do kono.

Dabanana ladonni tilema fe

Ni samiye baara banna, dabanana ka kan ka walanka, ka minenw kelen kelenna josi ni finikolon ye walima k'u ko walasa ka nogo bee b'u la.

- ka tulunogo walima geresi k'u la.

- ka dabanana sigi kabakurun kan so do kono walasa nson ni sumaya kana wuli a fe.

Dabaminen minnu tijenen don, olu ka kan ka falen (nonabila) sanni samiye kura baara ka se.

Walasa baara kana jo samiye fe, cikela ka kan k'a yere bolokorosigi ni dabaminen kuraw ye i n'a fo: bulon, bogonin, warabasonin, korosiyenni dabaninw ani nonkonw.

Cikelaw be se ka minenw soro u ka numuw bolo walima Otiwale ka magasanw kono.

2 . Dabafin ladoncogo (toropikali)

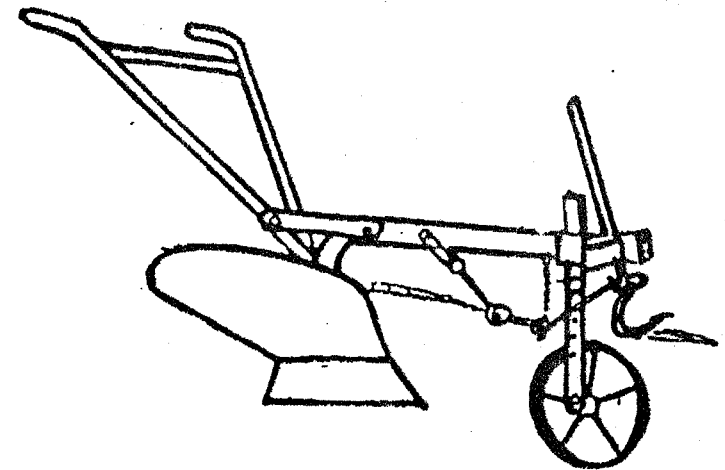

Dabafin

Dabafin fana baarakeminenw be tije i n'a fo dabanana taw janko cencendugukolo la. Nka dabafin na, minen dow tije ka di ka teme dow kan : soku, talon ani negebolonin min be don sen kono.

A minenw ka kan ka ladon tuma bee barisa u tijeni be do bo baara kecogo la.

Dabafin ladoncogo samiye fe

Sanni baara ka damine, a' ka kan ka daba fan bee segesege n'u ka ji.

Sen

Bolonin min be don sen kono, n'o nonna, sen be linbinlanba.

I be bolonin falen joona, o ka nogon ni sen sanni ye.

Soku

Dabafin soku non ka telin ka teme a fan bee kan.

N'a nonna, a te don dugu la kosebe. Firili te ke a cogo la.

O la, i b'a dadiya walima k'a falen joona.

Talon

Ni talon nonna, folonnin (ere) kono te nuguya.

Daba muru n'a magasan be non, talon te basigi.

Talon ka kan ka falen joona sann'a ka magasan tije bawo magasan songo ka gelen ni talon ye.

Laadilikan

- bulonw ka kan ka seere kosebe ni kile ye, bawo n'u magayara, u be kari diya.

- Firili bannen ko, i be dabafin fan bee josi k'a sigi kabakuruw kan so do kono walasa k'a tanga sanji, sumaya ani nson ma.

Dabafin ladoncogo tilema fe

Ni samiye banna, i be :

- Daba fan bee walanka
- K'u jasi ni fini kolon ye
- K'u ko k'u je, ka tulunogo, walima geresi mun u fan bee la.
- Ka daba sigi kabakuru kan so do kono.

Laadilikan

- A ka ni daba minen tijenenw ka nonabila sanni samiye were ka se.
- Walasa samiye kura baara ka nogyo, cikela ka kan k'i bolokorosigi ni daba minen kuraw ye, i n'a fo : sokuw, talonw, negaboloninw ani bulonw.
- Cikelaw be se k'olu soro u ka numuw bolo walima Otiwale magasanw kono.

3 . Dannikemansin ladoncogo

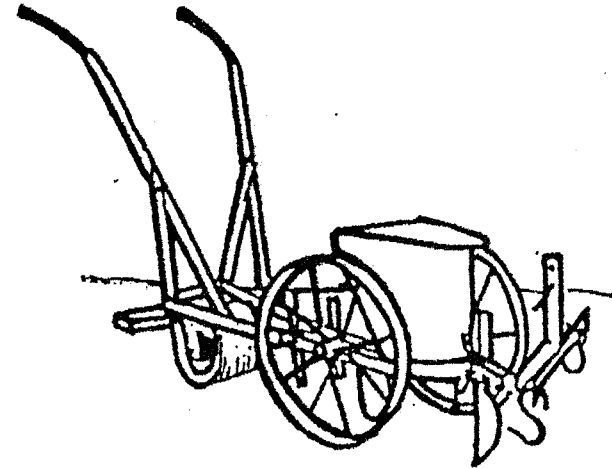

Dannikemansin

Ni dannikemansin ma ladon koruman, a baarakeno te ne.

A ladonni ka kan ka ke sanni danni tuma ka se.

Fine minnu be se ka ye dannikemansin minenw munumunucogo la, o ye :

- Sen ma laja ka ne

- Minen dow nonnen don

- Ni geresi t'a la, disiki munumununi be gelaya. O la senw ni disiki te munumunu jogon fe.

N'o kera :

- i be senw bulonw laja kosebe

- ka geresi mun a minen bee la

- ka minen tijenen bee falen

Fine minnu be soro danni kecogo la danni tuma:

O ye :

- Disiki te munumunu a cogo koro la

- Disiki wow gerennen don

- Disiki te bo a no na

O be na ni dannidingew furance janyani ani sumankisew bobaliya ye.

N'o kera :

- i be disiki newow labo

- ka disiki munumunucogo segesege

- ka disiki ekuruba laja.

Dannikemansin koro

Ni koro negew ye jogon bila, o be na ni sumankisew bonni ye.

O la, f'i ka fini kolon ke ka wo geren.

Sumankiseserilan

A fine : sumankiseserilan be negfalafala min na, n'o doncogo ma ne, sumankisew te bo.

O la negfalafala be latilen fo ka serilan ben sumankise boda ma.

Laadilikanw

Don o don ni danni banna, i be bogo siye ka bo dannikemansin fan bee la, k'a bila yoro la sanji t'a soro yoro min na.

Samiye mana ban, geresi ka kan ka mun dannikemansin fan bee la, k'a ladon so do koro.

4 . Furakelimansin ladoncogo

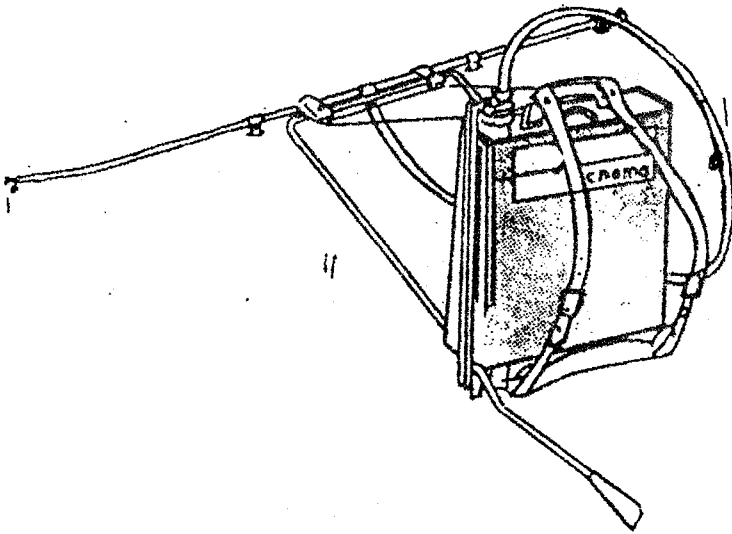

Furakelimansin

Cikelaw be furakeli ke ni mansin minnu ye, olu tipe ka di.

O la, u ka kan ni ladonni kerengerennen ye.

Mansin tipeni n'a labenni furakeli tuma

Fipe minnu be se ka soro furakelimansinw na furakeli tuma :

Moteri te munumunu walima a be to k'i jo.

O be soro min fe :

- Kabaw (piliw) bannen don
- Disiki be josi moteri baranin na
- Kuranjuruw bolen don walima u tigelen don
- A meneyorow (kontaki) nogolen don kojugu
- Sumaya be wuli moteri la ka nson d'a la

N'o kera :

- i be kabaw (piliw) falen
- ka kabaw doncogo laje
- k'a laje n'a sorola moteri bolonin ma kuru walima ni disiki nogolen te
- ka kontaki ni moteri josi
- ka kuranjuruw falen, walima k'u don u nona
- ka moteri falen n'a tipsna.

N'i b'i ka mansin in moteri falen, a ka pi i ka se cikelasigiden do ma.

Disiki munumununi ka suman

Kun minnu be soro o la :

- kabaw bannen don
- Disiki be josi moteri baranin na
- Sumaya be wuli moteri la.

N'o kera :

- i ka kan ka kabaw falen
- i b'a laje ni moteri balonin ma golan, walima ni disiki nogolen te
- i be moteri ko ni petoroli ye, walasa ka furaji noronoro jalenw ba a la.
- k'a laje ni disiki doncogo ka pi balonin nun na.

Mansin moteri te munumunu a cogo koro la

O be soro :

- moteri balonin tipeni fe.

N'o kera :

- i be moteri falen.

Furaji te ba walima a bocogo ma pi

O be se ka soro :

- zikileriwu, ani furaji temesiraw gerennin fe
- Fijne donyoro gerenni ani furajibara jengekoju fu fe.

N'o kera :

- i be furaji temesira newo ba ni negejuru ye
- i be fijne donyoro fana newo ba ni negejuru ye
- i be furajibaara latilen.

Furajibota kise ka kunba

O be ba :

- Disiki nogoli walima a tipeni na
- Disiki doncogo juguya la moteri balonin na.

N'o kera :

- i be disiki josi walima k'a falen n'a tipenen don
- i be disiki don ka ne.

Ji be bon ka soro a ma fusufusu

O kun ye :

- Disiki te munumunu teliya la

- mansin kun suululi ka kon moteri munumununi je

N'o kera :

- i be kabaw falen
 - i b'a laje ni moteri balonin ma gonon walima ni disiki nogolen te
 - i be moteri ko ni petoroli ye walasa ka furaji noronoro jalenw bo a la
 - i be disiki doncogo laje balonin kun na,
 - ni moteri ma munumunu ka fanga soro, i kana mansin kun suuli ka furakeli damine.
- Sanni i ka moteri faga, i be furajibara sin dugukolo la, ka mansin kun sin sanfela la, o ko ka mansin faga.

Mansin ladoncogo furakeli bannen ko

Mansin ladoncogo puman be furakeli nataw nogoya

A wajibiyalen don furakelimansin ka josi k'a saniya furakeli ke o ke.

Walasa furakelimansiw ka meen si la, u ka kan ka ladon nin cogoyaw la :

- Furajibara be bo mansin kala la.

- ka petoroli walima gazuwali k'a kono k'o lamaga walasa o k'a kono fan bee soro.

- Furajibara be tila ka don a nona ka soro ka fiyeli ke n'a ye kene lankolon do la.

- Sanni i ka mansin faga, i b'a kun suuli duguma. O b'a to disiki be ko k'a je.

- Furakelimansin mumε be josi ni fini kolon jalen ye

- i kana disiki bo mansin na ni kun t'a la

- i kana mansin moteri bee su petoroli walima gazuwali la

Fini kolon jalen do de be su petoroli la k'a josi n'o ye fo k'a je.

- A wijibiyalen be fiye danyoro fana ka ko walasa furaji jigincogo ka je.

Nka an y'a kolosi ko cikelaw be nin yaronin (finedonyoro) saniyali bila u bolo kofe.

Furakelimansin tacogo n'a lasagoncogo

Walasa ka furakelimansin tanga yuguyuguli ma, i man kan k'a siri negeso walima moto kofe. A ka ni k'a dulon i kera la.

Disiki datuguli wajibiyalen don n'a datugulan ye.

Sanni i ka furakelimansin lasagon, i b'a kaba bɛɛ bo a kono, k'a dulon yoro la denmisenninw bolo t'a soro yoro min na, k'a kun suuli.

Laadilikanw

A ka ji tilema fe kalo saba o kalo saba i ka kaba don i ka mansin na k'a moteri lamunumunu sanga duuru kono. O b'a to sumaya te da moteri la, wa a tiji ni t'i ta i tege ma.

Kunceli

Cikeminenw sango be yelen sanga ni waati bɛɛ, cikela dun ka soro man bon kosebe.

Minen minnu b'a bolo (dabaɗana, dabafin, dannikemansin, furakelimansin), walasa olu ka si soro, a k'a ji cikela bɛɛ ka gafe in konokow pedon.

Gafe konokow

Dantigeli	1
Gafe sebenbagaw	2
Jɛbila	3
Dabaɗana ladoncogo	4
Dabafin ladoncogo	9
Dannikemansin ladoncogo	13
Furakelimansin ladoncogo	16
Kunceli	22

Nin gafe in labenna balikukalan baarada la