

Bambara

MOBILETI MOTER: A BAARAKE COGO A MARA COGO ANI A DILANI

Rv CRESWELL

**CORNERSTONE**  
ENTERPRISES

B.P. 211  
KAYES, MALI  
WEST AFRICA

~~XXXXXXXXXXXXXXXXXXXX~~  
MALI

MOBILETI MOTERI: A BAARAKE COGO A MARA COGO ANI A DILANI:

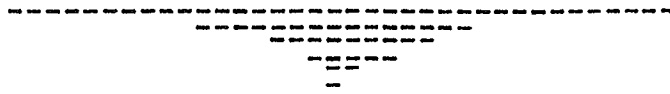

TAJI MANA COGO MOTERIN KONO:

Moteri koni ye makonyèfèn ye an bolommin bè se ka an dèmè baara la. A bè se ka barika sòrò ka bò fèn wèrèw la min tè esansi ye. O tuma la motèri sifa ka ca. An bè na min kalan nyògòn fè b'a ka barika sòrò taji la min ye esansi ye. Esansi manali barika de bè mobilèti la boli. Ayiwa, motèri kònò , piyèsi dòw bè se ka o barika yèlèma ka an mako nyèn. Piyèsi minw bè o yèlèmani baara kè motèri la, olu filè ninw ye: silendiri, pisiton, ani buzi. An bè na o fèn sabaw kalan.

SILENDIRI:

Silendiri datugukan don ni kilasi ye. An bè wo sifa fila sòrò a la; kelen ye esansi ni finyè don yòrò yey, filanna ye sisi bò yòrò ye.

PISITON:

O bè silendiri kònò, a bè se ka yèlen ka jigìn k'a to silendiri kònò yen.

BUZI:

A le do yòrò bè kulasi la, o d. bè tasuma caron taji la k'a mana.

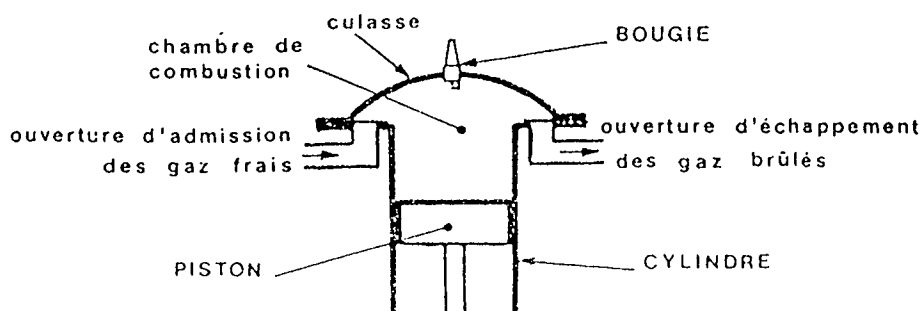

L'ENSEMBLE MOTEUR

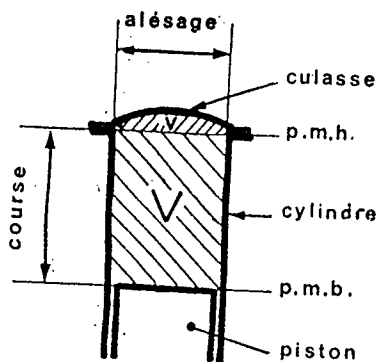
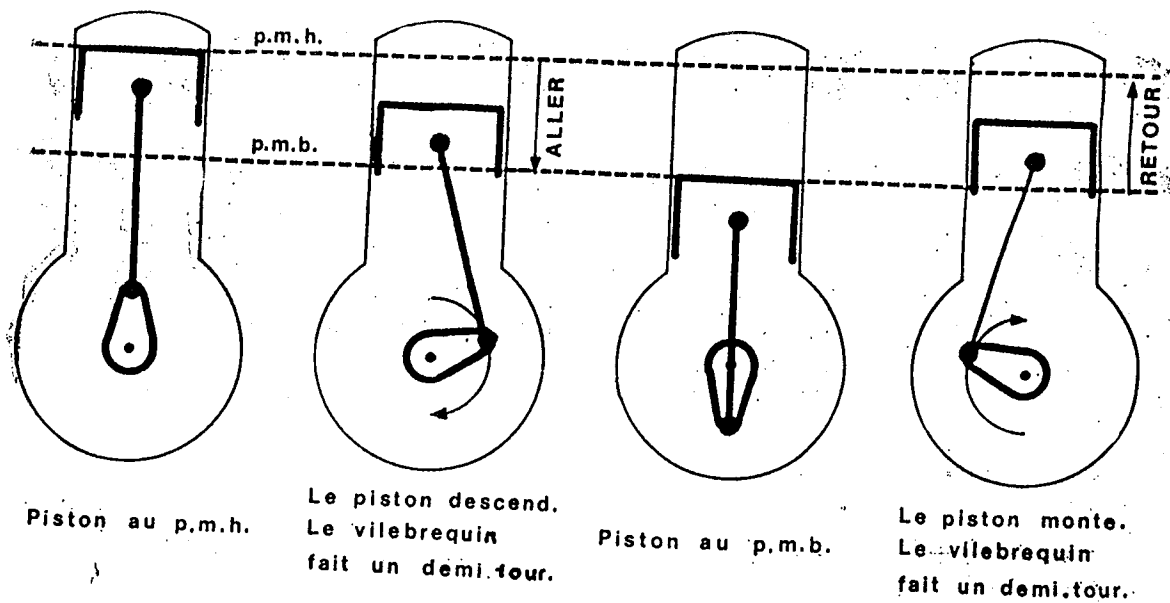

V: cylindrée  
 v: volume de la chambre de combustion

An ye silendiri ni pisiton ani buzi makow dòn, sisan an bè na u baarakè cogo fana kalan nyògòn fè.

An bè a dòn ko esansi bè se k'a taa finyè fè ni a ma mara konyuma. Esansi ni finyè bè kafo ka taa nyògòn fè motèri la o cogo kelen na. Cogoya naani bè yen an ka kan ka minw faamu motèri taama cogo fanfè.

a)-Esansi ka doni motèri kònò:pisiton bè jigin a bè finyè ni e esansi sama ka don silendiri kònò.

b)-Esansi ni finyè bè qerindè:pisiton bè yèlèn sanfè a bè esansi ni finyè gerindè o tuma la.

c)-Taji manali: buzi bè tasuma don esansi la a bè mana ni barika ye. O manali min bè bange esansi manali fè, o de bè pisiton nyoni ni barika ye ka jigin .

d)-Sisi boli waati: pisiton bè yèlèn ka kuran ka sisi nyoni ka bò kènèma

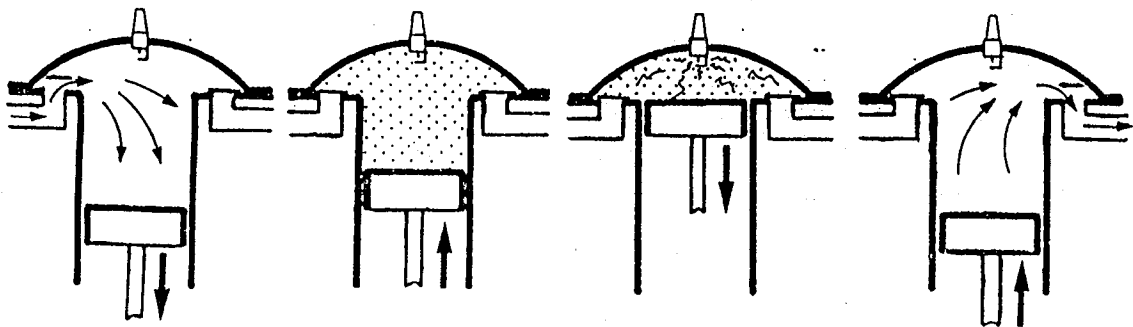

a) Admission des gaz frais.  
Le piston descend.

b) Compression des gaz.  
Le piston monte.

c) Explosion et dilatation des gaz.  
Le piston descend.

d) Echappement des gaz brûlés.  
Le piston monte.

An bè barika min sòrò ni taji manali ye, an bè sa ka u koron ka an mako nyèn ka an wasa baara ta fanfè?. Pisiton bè yèlèn ka jigin min kè bè o barika kolo walisa a ka se ka fèn wèrè miniminin ni ka o barika kè an lafiya sababu ye.

Piyèsiw bè yen minw bè o; kololi baara kè: olu ye biyèli ni viliberiken ye. Pisiton ka yèlèn ka jigin bàrika bè se viliberiken ma biyèli fè. Viliberiken dila cogo bè a bila miniminli la ni pisiton bè yèlèn ka jigin . Pisiton ka yèlèn ka jigin bè kènyè viliberiken minminli ko kelen ma.

#### PISITON BÈ KOLÒSI YÒRÒ FILA LA SILENDIRI KÒNÒ:

Silendiri sanfè ani a dugumala. Pisiton bè yèlèn ka se a dan yòrò la sani a bè fo ko pisiton bè sanfèla dan yòrò la. Pisiton bè jigin ka se a dan yòrò ma, a bè fo ko pisiton bè duguma la dan yòrò la.

#### PISITON KA KURUSI KELEN:

Kurusi ye pisiton ka yèlèn ka jigin ye sinyè kelen, moilèti motèri la ni i ye a suman a bè bèn milimètiri 39 nyàgòn ma?.

#### ALEZAZE:

U ye silendiri kònò bonya ye. mobilèti ta bè milimètiri 43bà.

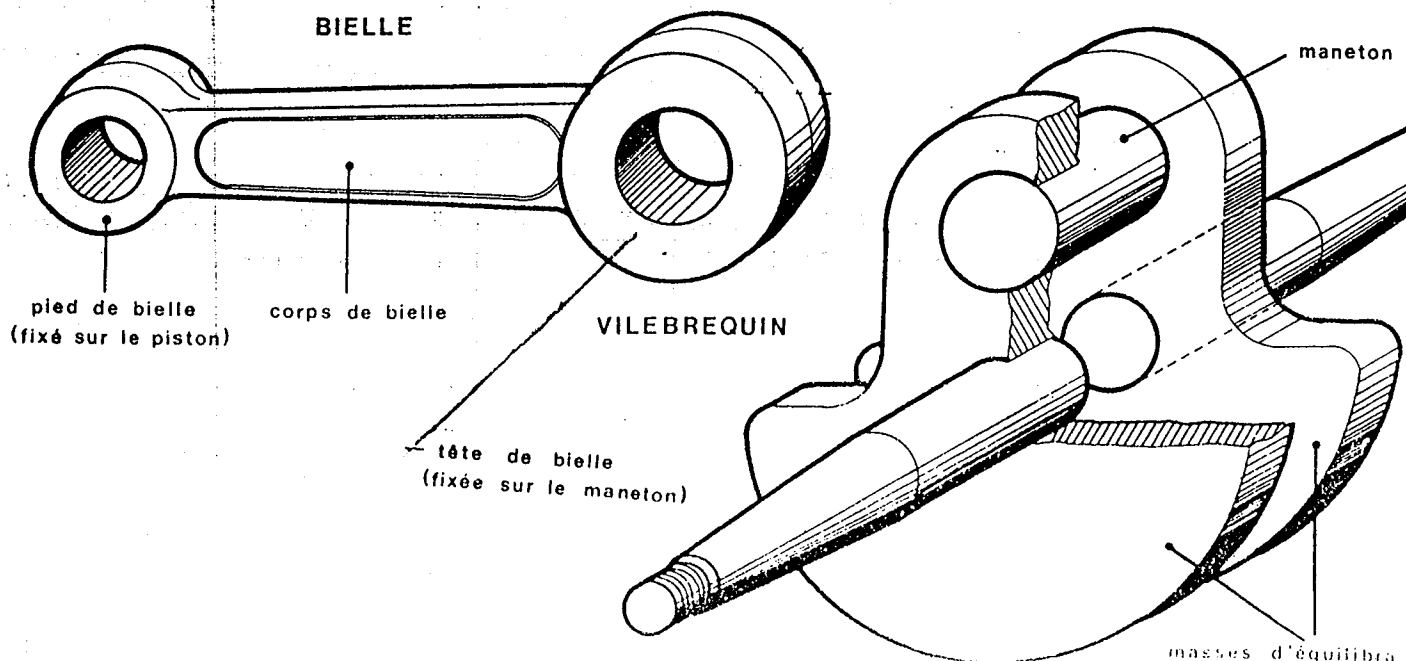

MOTÈRI MIN BÈ WULI JATI FILA KUN KÒRÒ:MOTÈRI KA FEN MISENW:

Mobilèti motèri la, esansi don yòrò ni sisi bò yòrò ko la, wo sifi saba bè yen minw bè silèndiri la ka fò nyògòn kò.

Esansi don yòrò bè yen, esansi bè don o, fo fè.

- Sisi bò yòrò bè yen, tiyo bè, bila o la ( tuyeau d'echappement).

- Esansi bè bò karatèri la ka taa silèndiri kòrò wo dow fè, minw bè karatèri ni silèndiri cè.

KARATÈRI:

Karatèri bè silèndiri jukòrò, viliberiken bè karatèri kòrò. Mobilèti motèri ye motèri ye min bè wuli jati fila kòrò: jati fila kun kòrò; esansi bè tèmè karatèri fè fòlò sani a ka se silèndiri kòrò. U ye ni nyògòn motèri kè cogo ye.

JATI FILA MIN BÈ MOTÈRI WULILI KUN KÒRÒ:

U jati fila kòrò motèri bè taama cogo min na an bè na olu dow fò, dò wèrè tè o jati filaw ko fè mobilèti wulili fanfè.

An ka motèri wulilen don:

a- Pisiton bè duguma dan yòrò la, wo min bè sisi bò ani min bè silèndiri ni karatèri cè olu da yèlèla. Esansi bè don wo min fè karatèri la o tugulen don. Ayiwa esansi ni finyè bè don silèndiri kòrò o waati la sisi bòra ka ban silèndiri kòrò.

b- Pisiton bè yèlèn sanfè, a bè karatèri ni silèndiri furancè wo datugun, sisi bò yòrò wo fana bè datugu. Pisiton bè finyè ni esaasi sama ka don.

An ye jati fila ye a ani b la.



Kulasi ni silendiri zuèn min bè bila o dilalen bè ni nègè mugu ye ani mana. Zuèn bè bila karatèri ni silendiri cè ani karatèri tila fila ni nyògòn cè. O zuèn dilalen bè ni papiye ye.

PIYESI MINW BÈ SE KA LAMAGA:

PISITON: cida fila bè a la segima bè don minw na. O cida fila la erigo bè a kelen o kelen na min bè segima bali ka minimini u kònò. Pisiton la akisi dò bè yen min bè biyèli tugu pisiton la. Sirkilipusi fila bè o akisi kun fila la ka a bali bòli ma.

SEGIMA:

OLU YE FÈN KORILENW YE MINW bè bila pisiton la walisa silendiri ni pisiton cè finyè kana tèmè yòrò sòrò.

BIYELI NI VILIBERIKEN:

Biyeli bè tugu viliberiken la ni nègè min ye, o ye manèton ye. Viliberiken la, nègè kunbaba fila bè yen minw b'a dèmè ka minimini. Viliberiken kun fila la "volant magnetique" ni "embrayage" bè sigi yen.



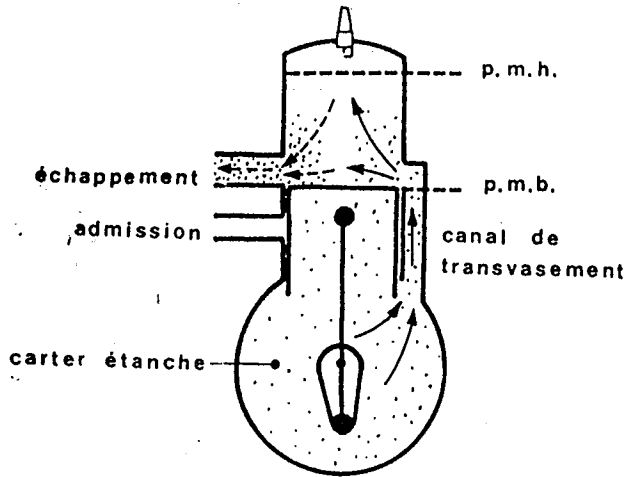

Le piston est au p.m.b.  
 Echappement des gaz brûlés.  
 Transvasement des gaz frais.

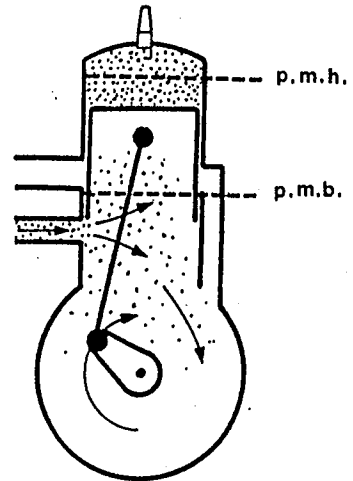

Le piston monte.  
 Compression des gaz frais dans le cylindre.  
 Admission des gaz frais dans le carter.

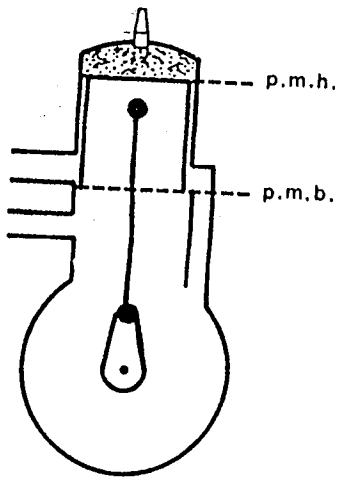

Le piston est au p.m.h.  
 Explosion des gaz.

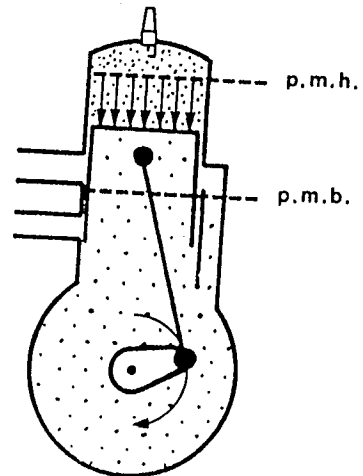

Le piston descend.  
 Détente des gaz brûlés.  
 Légère compression des gaz  
 frais dans le carter.

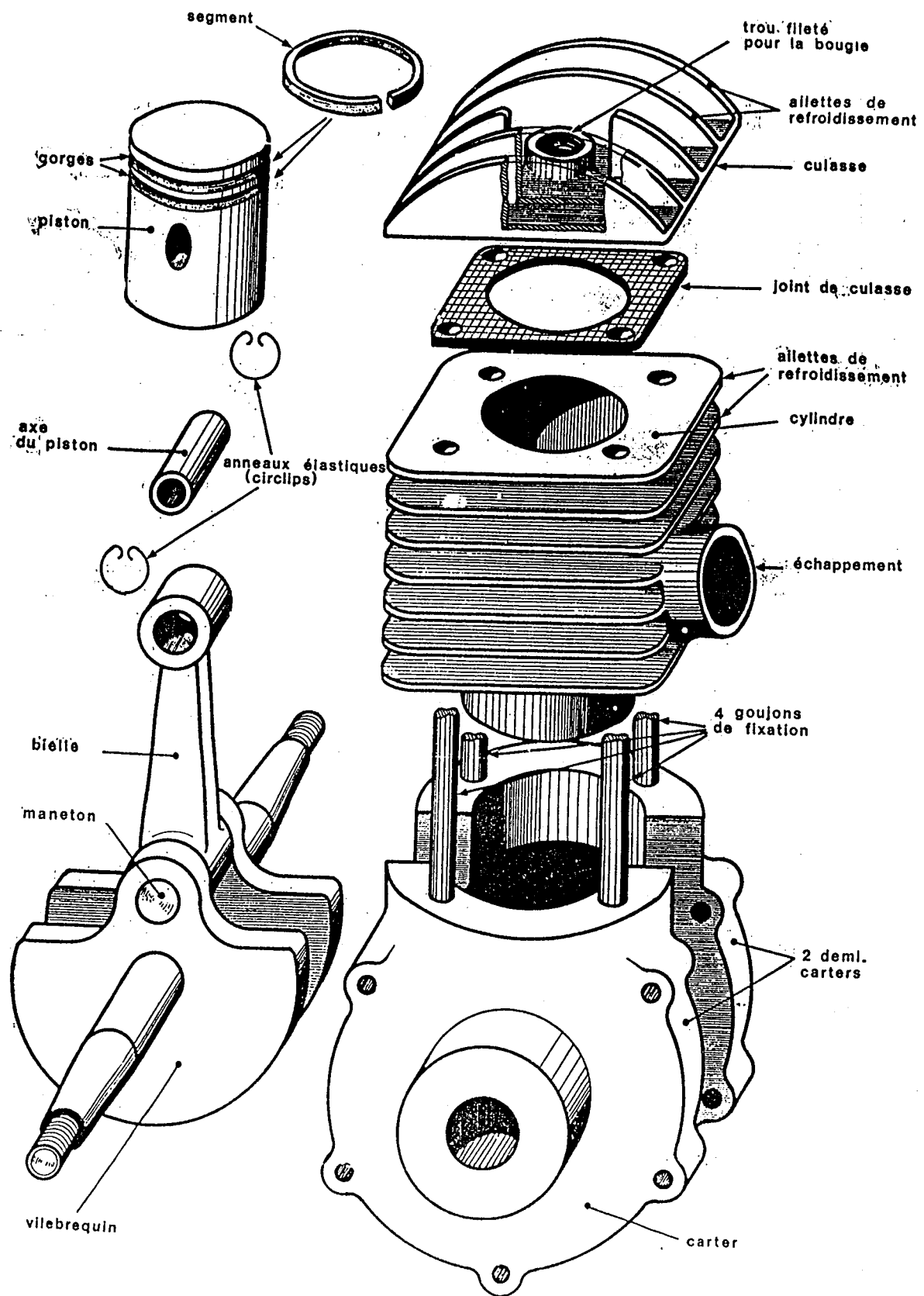

MOTERI KA MASIRI FENW:

Reseriwari bèmòtèri snafè, esansi bè jigin ka na karibiratèri la, esansin nyagamiken don ni tulu dboni ye motèri ka tulu mako kson.

Karibiratèri bè esansini finyè don nyogon na k'u la taa motèri kònò.

Walab manyetiki bè kuran dilan min bè la se buzi ma.

Po desapemaman o ye sisi bò yorò ye, o de bè motèri kan diya k'a mankan ma da.

TAJI:

Tulu min bè nyagami esansi la, o bè kè walisa ka piyèsiw mara tinyèlè ma. Ni tulu tè piyèsiw la, u bè jòsi nyogon na ka tinyè jooa. O de kama tulu man kan ka dèse taji la, ni tulu cayara kojugu fana finfin bè to kulasi kun na ani pisiton fana kun na.

TAJI LASE COGO MOTERI LA:

Karabiratèri ka baara nyèsinèn bè esansi ni finyè nyagamili ma. Finyè de bè tasuma manali sabati okizèni barika la. Taji bè bò reseriwari la ka se karibiratèri ma. Esansi ni finyè bè jè k'a masoro esansi bè se ka taa finyè fè. U cogo la, esansi ni finyè bè kafo nyogon na ka sòrò ka don karatèri kònò. Ni pisiton bè jigin, a bè finyè sama, esansi min bè dogòdogòni tèmè jikilèri fè, o bè nyagami finyè la, o cogo la ka taa motèri la. Walisa esansi ni finyè ka jè cogo nyuman na, esansi na cogo man kan ka yèlèma karabiratèri la. Fòlòtèri de bè o baara kè karabiratèri kònò. Ni esansi cayara kojugu karabiratèri la fo ka don ka caya motèri la, walima ni esansi dogoyara, motèri te na se kabarika sòrò, walima a tè se ka wuli.

FOLOTERI KA BAARA KE COGO:

Ni esansi dogoyara karabiratèri la, wo fitini do bè yen min bè dayèlèn, o la esansi bè don karabiratèri kònò. Fòlòtèri la, binyè do bè yen min bè woni datugun ni esansi faara fòlòtèri ka so kònò. Tèmè nyèmisen don min bè esansi saniya; o baara latiqelen kama, ni tèmè vèrè ka kan ka saniya waati ni waati.

Binyè min bè esansi sensen faalen ko fòlòtèri kònò wo datugun tog ko puyinto . .

Ni esansi bè sensen sani a ka se fòlòtèri ka so kùnò tèmè nyè misèn dò fè, finyè koni saniyali bè kè ni eponzi ye min bè karabiratèri kònò a donda la. A bè fòròkò lajò, ola finyè saniyalen bè don karabiratèri kònò.

Fòlòtèri: a le bè dilan ni mana jalan ye walima ni fèn wèrè ye min ka fègèn. A le de bè esansi naali damakènyè karabiratèri la, nka nia sògòra a tè mako fosi nyè tugun o la a ka kan ka yèlèma. Ni fòlòtèri sògòra esansi caman bè don fòlòtèri kònò, o tuma la motèri tè se ka wuli a bè nuwaye/.

Buwaso: a tògò filanan ye ko "vol à gaz". abulu bè siri a la walisa ka motèri la teliya walima k'a la sumaya, a le de bè esansi taali ko fana latigè karabiratèri la kase karatèri kònò.

Stateri: a tògò wèrè ye soki ye, a bè esansi caya dooni walisa motèri wulili ka nògòya. Kabulú bè siri a la, n'i y'a sama ka motèri wuli, i ka kan k'a la bila n'o tè esansi tinyèta bè caya ani motèri piyèsi ka telin ka tinyè o la.

Visi de ralanti: motèri bè ralanti la ni a bè a ka taama dògòmani la tuma mina. Visi de ralanti bè se ka o damakènyè motèri la, ; ni i bè visi s re motèri bè teriya nka ni i bè a desere tuma mina motèri bè sumaya. Resori dò bè a la min bè a minè walisa a kana bin duguma.

Karabiratèri saniyali: karabiratèri saniyali ka kan ka kè ni kòlòsili ye katuguni fòlòtèri kun min tògò ko puyinto ani zuèn min bè a la, olu tinyè ka telin kosèbè. U la i man kan ka fini kalon nògòlen ta ko i bè o kè k'a josi walisa k'a saniya.

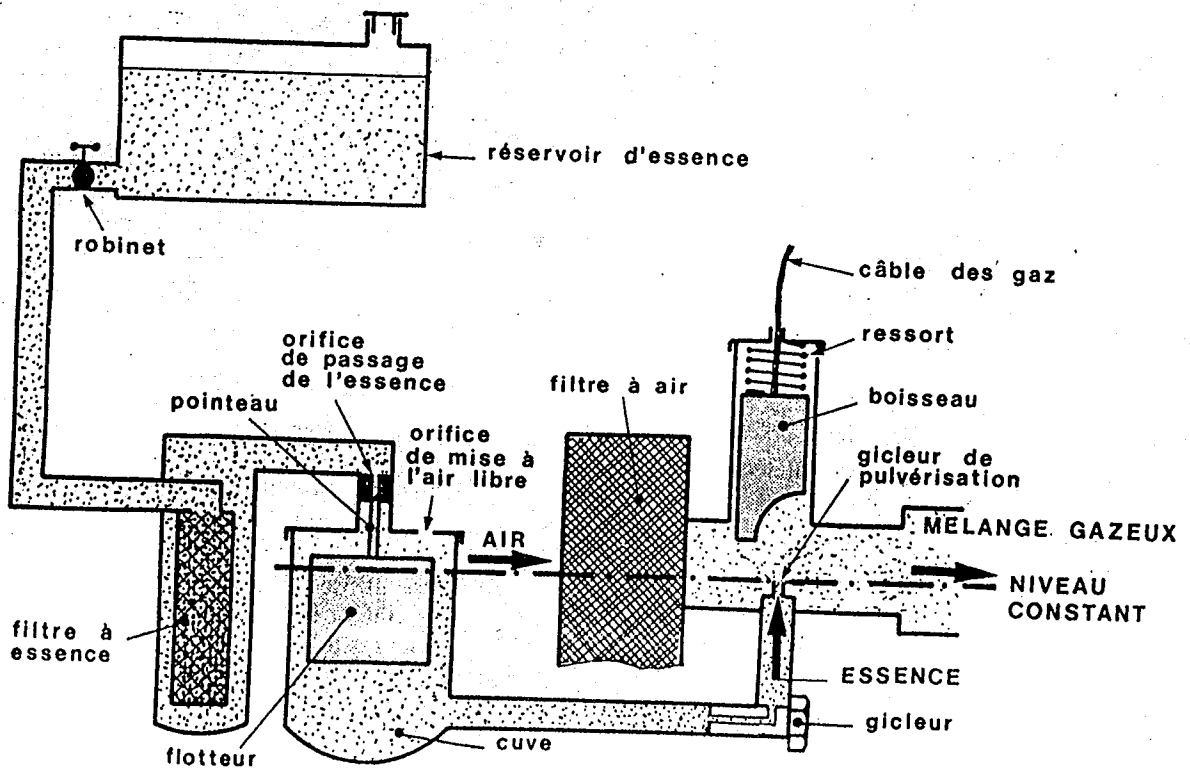
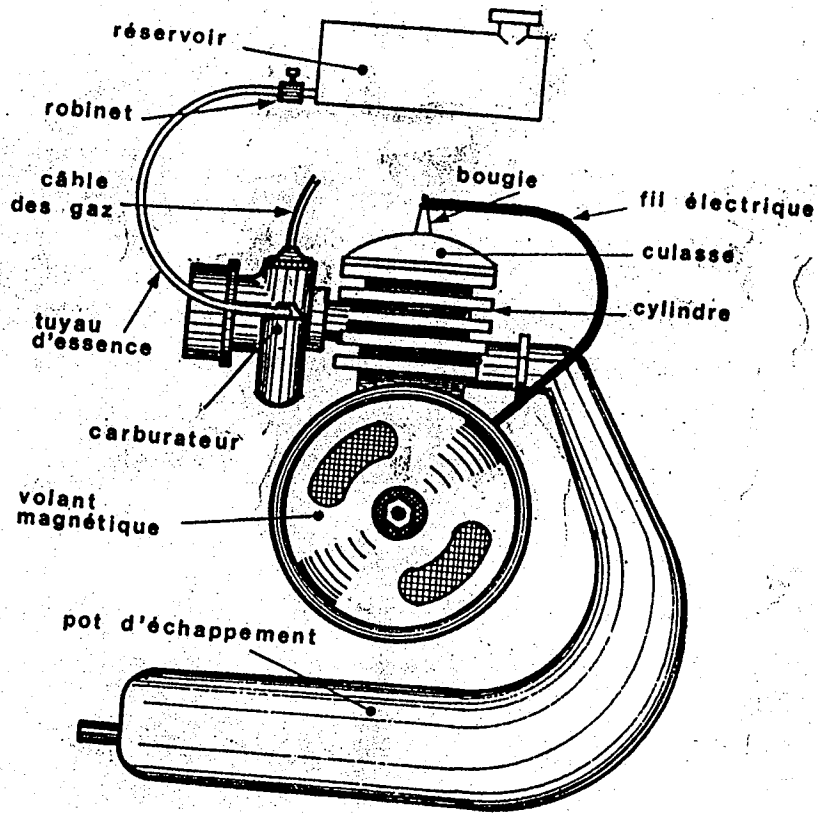

LE FONCTIONNEMENT DU CARBURATEUR

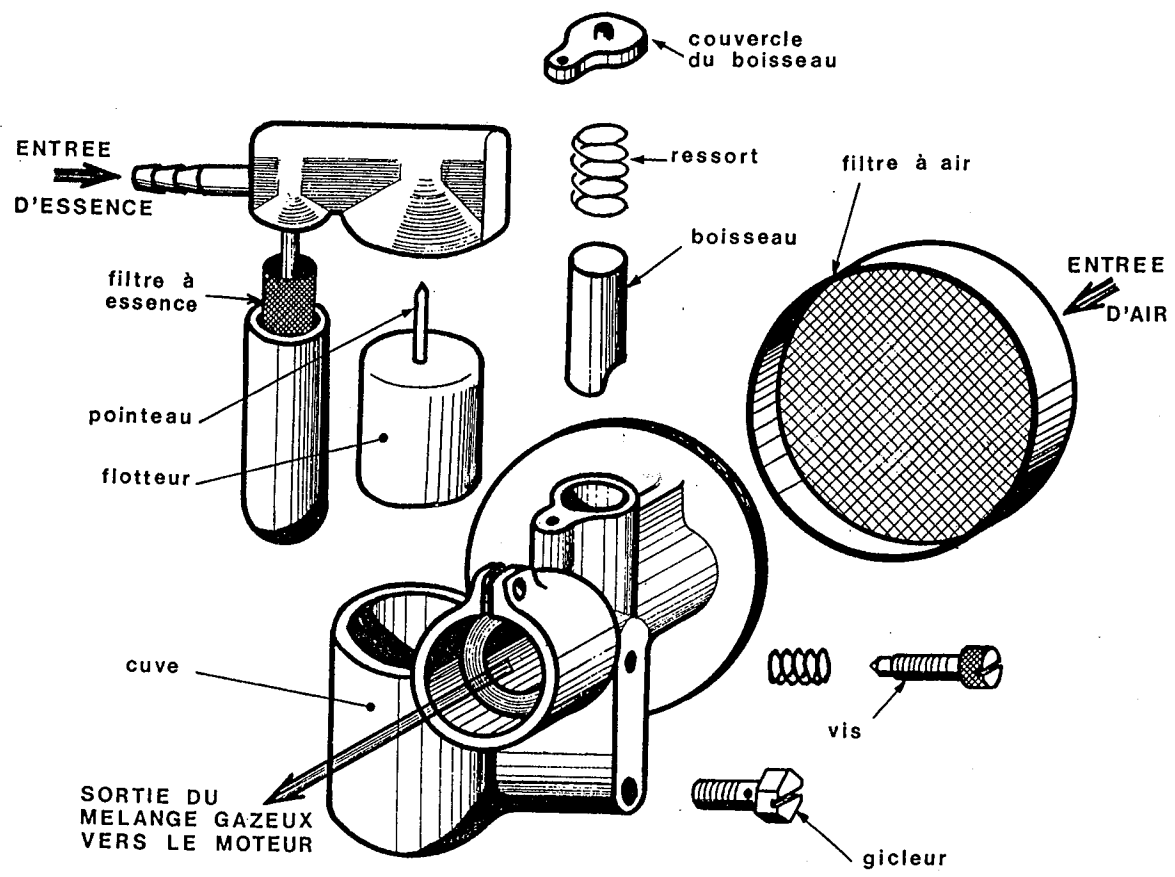

LES PIECES DU CARBURATEUR

Wisi de ralanti: motèri bè ralanti la ni a bè a ka taama d'ogòmani la tuma min na. Wisi de ralanti bè se ka o dama-kènyè motèri la; ni i bè wisi sere motèri bè teliya, ni i bè a desere a bè sumaya. Eresori dò bè a la min bè a minè, walisa a kana bin.

Karabiratèri saniyali: karabiratèri saniyali ka kan kè ni k'òlòsili ye katuguni f'òlòtèri kun min t'ògò ye ko puyinto ani zuèn mih bè a la olu tinyè ka teliq. karabiratèri saniyaali bè kè ni esansi ye ka s'òrò k'a bila ka ja tile la. I mankan ka fini kolon ta k'a j'òsi k'a la ja.

TASUMA BO YORÒ KA TAJI MANA:

Walisa tasuma ka s'òrò buzi kun na, kuran barika ka kan ka bonya kosèbè. O kuran min bè wele haute tension o de bè tasuma di buzi ma.

Volan manyetiki: a bè viliberiken kun dò la, an bè se k'a tila fila ye. Fan kelen bè minimini ni motèri wulila, o t'ògò ko rotorì. Filanna ye statorì ye, o tè se ka minimini.

Bòbini kondansatèri ani ruptèri bè statorì la, rotorì bè u datugun.

Rotori: rotorì ye statorì datugulan ye, nègè ta nègè b'a la ani kame o de bè ruptèri yèlèn: k'a datugun ni motèri wulila.

Koni min bè a la o bolu bè n'ògòya ni anase volan bè i bolo.

Bòbini: bòbini bè dilan ni nègè ye min bè bila c'èmancè la ka s'òrò ka kuranjuru misemani minimini a la, mana ji bonen bè o kuranjuru kan. Mobilèti motèri la, bòbini sifa fila de bè yen

kelen ye faari ni fe rusi ta ye o t'ògò ko bòbini dekeleraze.

Kuranjuru miseman d'òròn bè minimini o la. Filanna t'ògò ye ko bòbini dalimaze, kuranjuru miseman ani kunbaba bè mekeke p

nègè la. Bòbini dò bila kènèma miq bè kuran sabati sani a ka se buzi ma. Bòbini dekeleraze de bè sonèri fana ka kuran l. se

a ma.

Ruptèri: a l e de bè kuran tigèlèli ka nyènbá, resora be fan kelen tugu filanna la. Kame ka baara bè bèn a yèlèli ma sinyè kelen, ni viliberiken miniminina sinyè kelen, kuranjuru bè be a la ka taa bobini ni kondansatèri la.

Kondansatèri: a l e de bè kuran la mara walisa ka ta mènè kò nògòya ruptèri la ni o kun fila bè maga nyògòn na.

Wolan manyetiki: A l e de ye kuran bè yòrò ye. Kuran sifa fila bè mobilèti motèri la; fòlò barika ka bon kosèbè, filannan barika ka d'ògòn.

KURAN MIN-BARIKA KA D'ÒGÒN: ni nègò ta nègè bè minimini bobini da fè a bè kuran bang kuranjuru la. Mobilèti wolan manyetiki la kuran be bange o cogo de la, o cogo kelen na. Ni ruptèri bè maga nyògòn na kuran bè tèmè nka ni kun fila tè maga nyògòn la kuran tè tèmè o waati la.

KURAN MIN-BARIKA KA BON:

Kuran barikama bè sòrò kuran dògòmani yèlèmafi fè. Ni ruptèri dayèlè la kuran sira bè tigè, a tè se ka taa sira sòrò ka taa buzi la. Kuran maralen bè bobini dalumaze la ( kondansatèri). Ni ruptèriw magara nyògòn na, o; bè lase buzi ma ni kuranjuru kurbaba ye.

RUPTERI DÒN COGO STATORI LA:

Ni i bè ruptèri dòn tuma min na, a da fila man kan ka tèmè sèbèn fura kan, i bè rotori munmunu. Ni a da yèlè la, i bè wisi magayalen to. O kò i bè kò labèn ka sòrò ka visi gèlèya. I bè kòlòsili kè walisa furancè kana yèlèma. Ruptèri kura ka kan ka don ni mobilèti ye kilomètiri 2000 nyògòn boli tuma mi na. Ni ruptèri kòròla i k'a yèlèma, a bè motèri fanga dògòya ka esansi jenita caya ni fòlò ta ye.



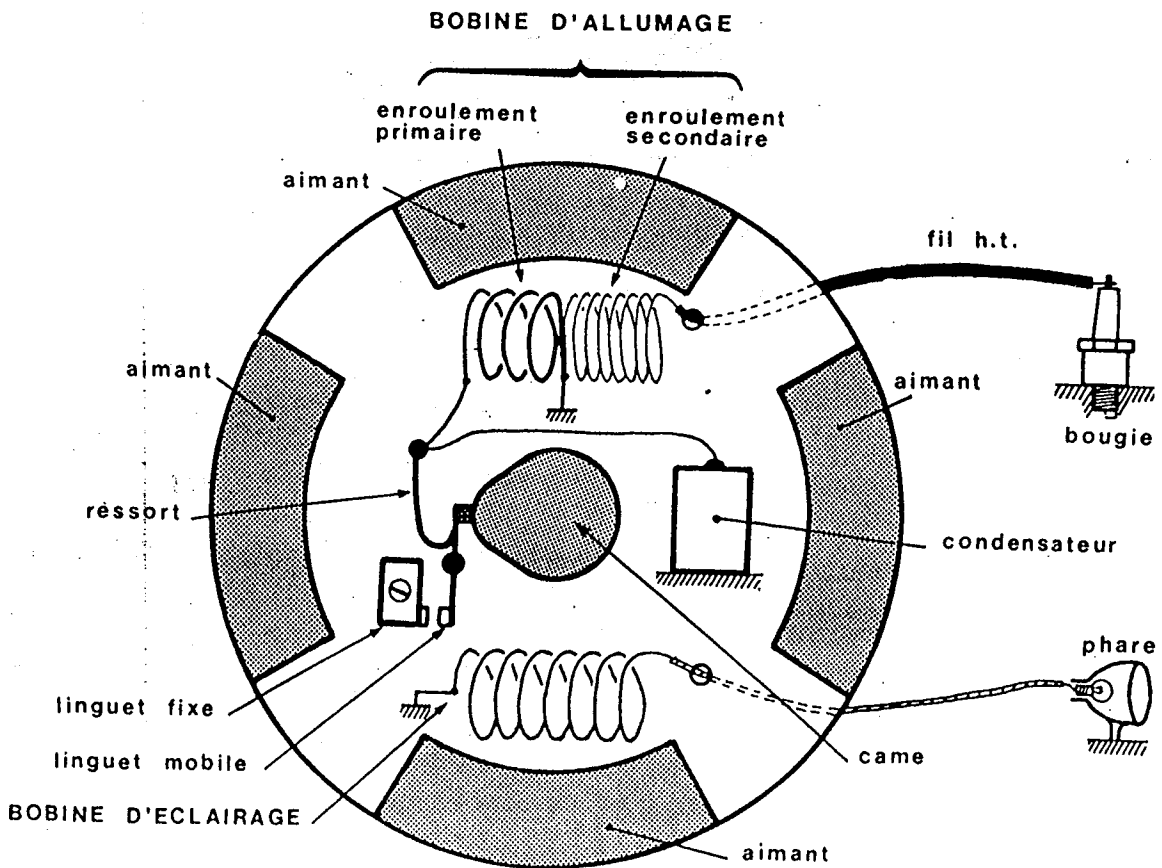
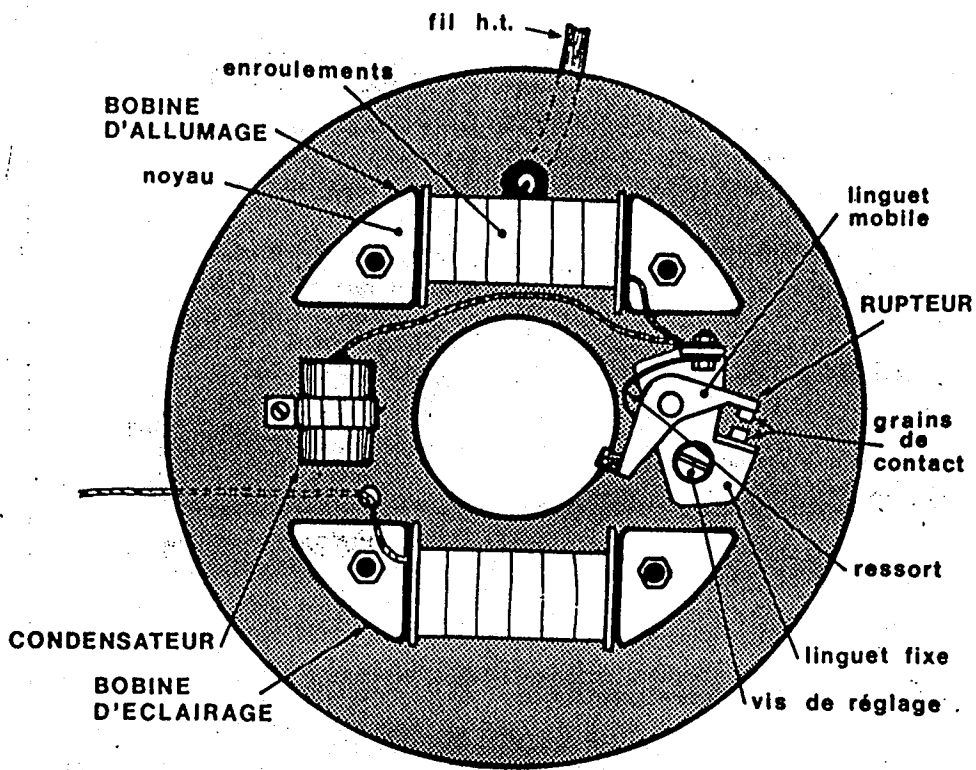

LES PIECES ET LE FONCTIONNEMENT DU ROTOR

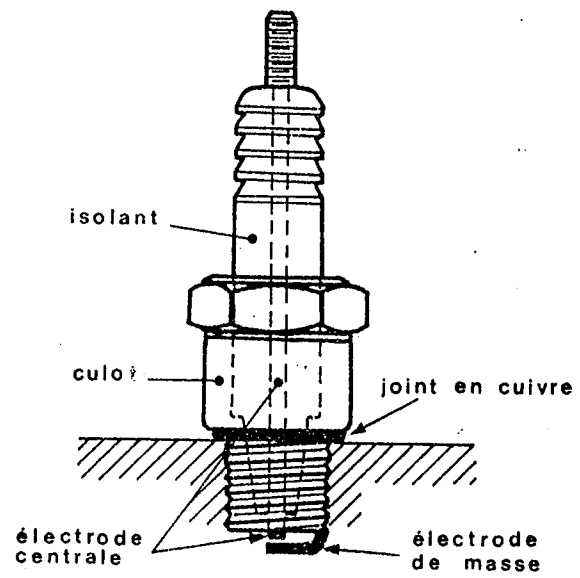

LA BOUGIE

**LA BOUGIE D'ALLUMAGE**

NI MOTERI TINYENA' I KA KAN K'A LABEN COGO MIN NA:

NI MOTERI BANNA KA WULI:

I bè fòlò ka buzi lajè, n'i ye buzi bò kulasi la, i bè kuranjuru don a kun na, buzi nègèma yòrò ka da moteri yòrò dò la ka volan manyetiki minimini. O tuma la i ka kan ka tasuma min ye o ka kè tasuma bulama ye. Ni tasuma tè buzi i bè a lajè ni tasuma bè kuranjuru ni kulasi la. Ni i ye tasuma sòrò a la o kòrò ko buzi min bè i bolo o manyi. Ola i ka buzi saniya k'a furancè laben kun filaw ni nyogòn cè. Ni i ma tasuma sòrò o bèe la, o buzi fili ka kura nyini ka kè i ka moto la. Ni kuran barika ka dògòn nka buzi ka nyin, i bè kurab cogo lajè.

KURAN LABEN BÈ KÈ COGO MINA ANI ESANSI NAALI:

Buzi cogoya bè lajè fòlò, ni a nyiginlen tè, o b'a jira ko esansi tè ka se moteri la; o esansi sebaliya bè se ka kè ko caman sababu ye.

Esansi bana reseriwari la: robinè ma dayèlè, wo fitini do bè reseriwari la ( a datugulan na) ni o tugura nògò fè, esansi tè se ka taa moteri la. Filitiri min bè esansi saniya o cogo manyi. Esansi sira datugulen bè jikilèri fanfè, anin a bè kè ko karabirateri don cogo manyi...

Ni buzi nyigilen don esansi bè na nka moteri ma son ka wuli, o b'a jira ko esansi min bè ka na o ka ca kojugu.

Puyinto tè a ka baara kè kosèbè, a bè ferun a don minan kònò fòlòteri sògòlèn don. Kuran naali ko la, i bè kuran juru tamini bè siri buzi la ka gèrè kosèbè kulasi la, o ko, i bè wolan manyetiki minimini, i ka kan ka tasuma bulama ye o yòrò la. Ni tasuma bilenen don o kòrò ko kuran barika ka dògòn i ka kan k'a labèn. I b'a lajè ni kuranjuru tigèlèn bè, ka ruptri lajè, ni nògò tè furancè la wala ni sògòda tè a la, i b'a lajè ni do ma fara a furancè kan fana. Kuranjuru min bè bobini kondansateri rupteri la i b'a lajè ni mana ma bò u dò la.

NI KURAN BÈ NA NI A NAALI WAATI MA KENYÈ ESANSI NI FINYÈ GERINDELEN WAATI MA MOTERI TÈ SE KA WULI O COGO LA.

Moteri bè wuli n'ka tè barika sòrò:

Buzi kòròla i ka a yèlèma; rupteri kòròla; wolan manyetiki tè a cogo la, tasuma tè na a na waati la; kondansateri manyi.

Finye saniyalen filitiri a eri nògòra i k'a saniya'.

Filitiri a esansi nògòra i k'a saniya; buwaaso tē a ka baara kē kosèbè.

**FEN WEREW MINW BÈ MOTÈRI WULILI BALIYA KUN KÒRÒ:**

Tulu cayara esansi la; tuyo desapeman nògòra kojugu; dekonperi-seri min bè kulasi la o manyi ola i b'a lajè ni finyè tē bo a fè. "i ka motèri ye kilomètiri baa kelen-nyògòn boli, i kan k ka kan k'a finfin bē a la, o tuma i bē a demonte.

N'i bē pisiton don waati min na, i bē tulu dò mu a la ani silen-diri la; o de bē a doni nògòya i bolo.

N'i bē kulasi don waati mina, i ka guzòn sere cogo nyuman na, a ka sere dōoni dōoni ka sòrò k'a geleya; i man kan ka kelen minè ka o sere kosèbè ka sòrò ka dò wèrè minè ka o fana sere tan. U mana kē o bē kulasi halaki fo a bē se ka gòlòn, katuguni fugan don. Buzi fana don tō, i k'a kolosi ni a bē taa sira nyuman la. N'i y'i ka motèri bila ka mèn i tē maga a la, a bē zòn wuli nègèma fènw na, ola i ka kan ka tulu kē a la, ka fèrè kē walisa a ka mara kosèbè.

#### ANBARAYAZÈ:

Anbarayazè de sababu la mobilèti bolili ko bē nògòya. Motèri wulili bē nògòya ani fana i bē se ka jò ni mobilèti wulilen ye, o kow bēe bē se ka kē ni anbarayaze de sababu la.

Anbarayaze bē baara kē cogoya fila la:

Ni anbarayaze ye tali kē mobilèti bē taa.

Ni anbarayaze ye a bila o tuma la mobilèti jòlen bē to, nka motèri bē taama. Mobilèti ka anbarayaze ye otomaki ye, n'i b'a boli i tē fosi kē walisa anbarayaze ka tali kē walima kuruwa ka labila.

Anbarayazè otomatiki dilana miniminili kalan kun kòrò, a tògò jònjòn ko anbarayaze sentirifuze. Anbarayaze bē faranfasi yòrò fila la:

#### Tanburu:

Puli bē o la kuruwa don yòrò don. Pulato donèn bē wilibèriken na, masuwaari fila bē a la, garnituriw bē a la minw bē nòrò tanburu la.

N'i ye mobilèti pedale garniture bē nòrò tanburu la ani motèri bē wuli o tuma la. Ni motèri wulila ni miniminili barika bo-nyalen tē masuwaari bē segin a non na, eresori fila bē yen minw bē o segili nògòya.

Motèri wulilen do nka masuwaariw bè u n'ona, katuguni miniminli barika ka dogòn fòlò. N'i ye do fara vitesi kan, garanituriw bè n'òrò tanburu la mobilèti bè se ka taa o tuma la.

Anbarayaze dilan cogo:

I ka terin ka min s'òrò anbarayaze tinyèli la, o ye a patineli ye. U patineli bè kè ni garaniture bana walima ni tulu dona anbarayaze la. I ka kan ka garaniture kuraw san ni u k'òrò la tuma min na, ni tulu dona anbarayaze la i ka kan ka o ko ni taji .ye (petoroli) k(a j'èya kosèbè.

**POSITION EMBRAYEE :**  
la mâchoire est en contact  
avec le tambour

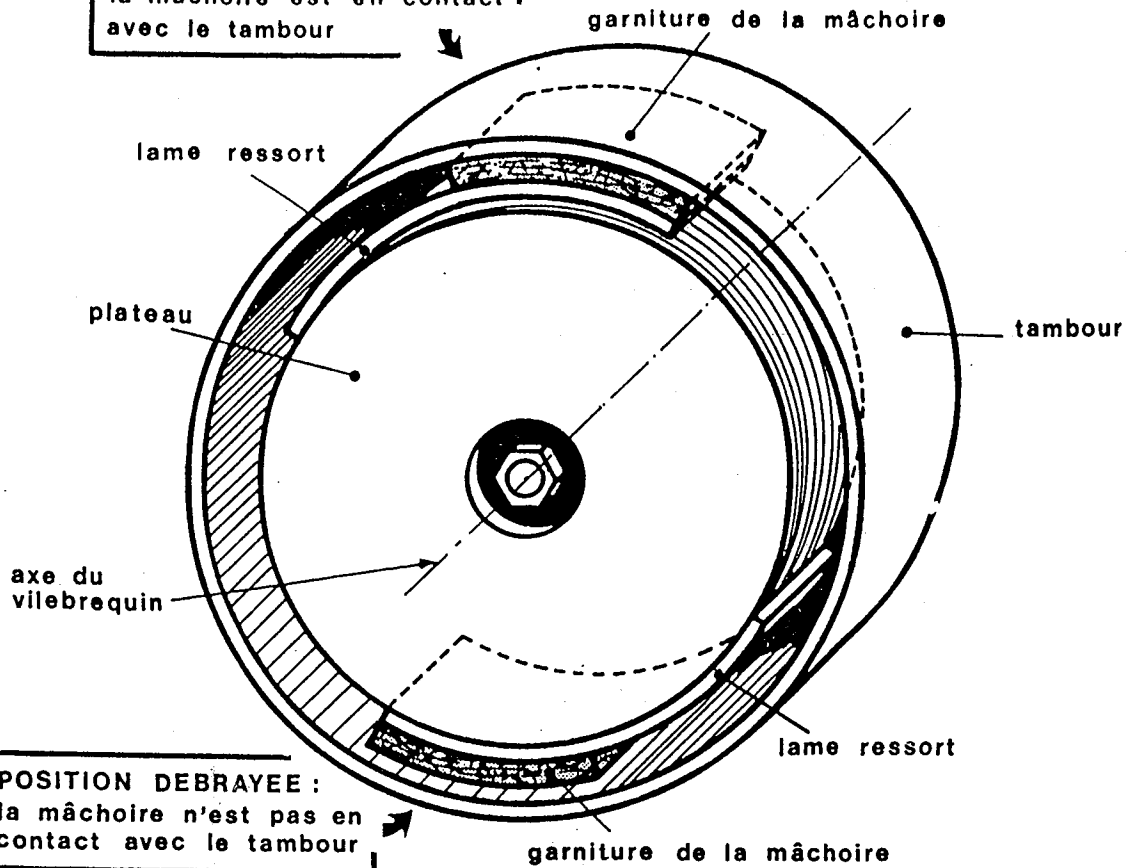

**POSITION DEBRAYEE :**  
la mâchoire n'est pas en  
contact avec le tambour

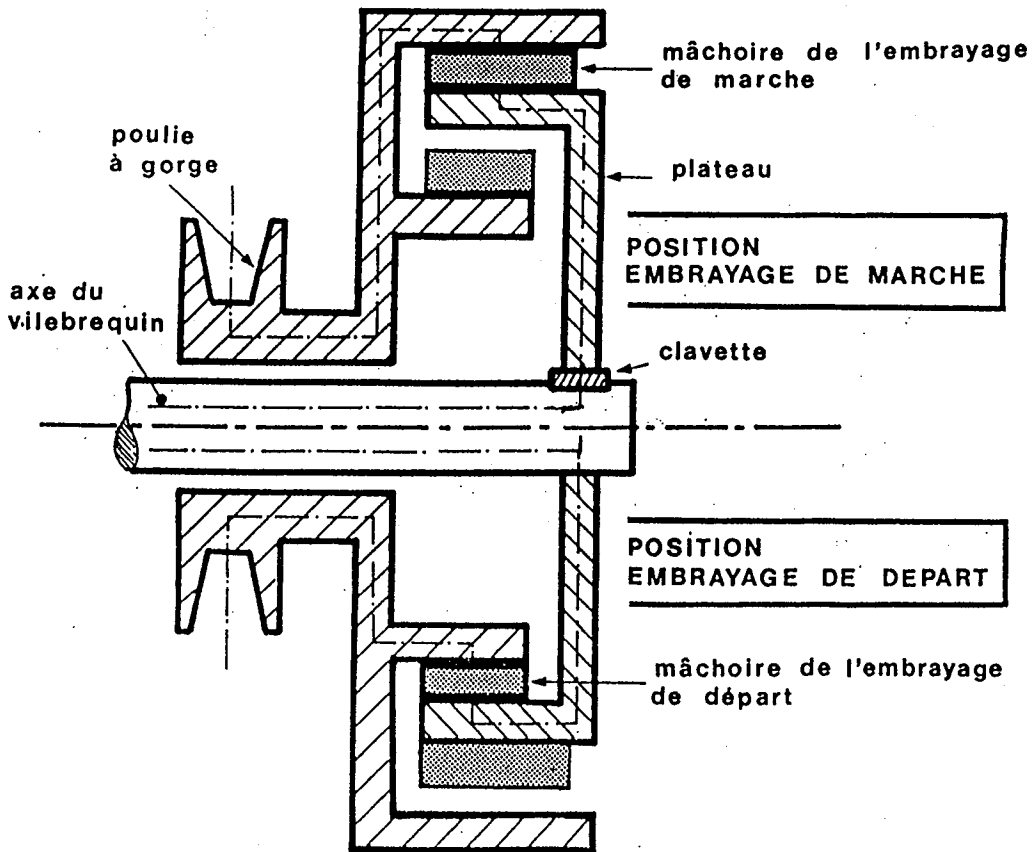

LE FONCTIONNEMENT DE L'EMBRAYAGE CENTRIFUGE

FEREN:

Nègèsò fèrèn bè a minè zanti yòrò la ni patèn fila ye minw bè jòsi a la k'a la jò. Mobilèti fèrèn kò labènèn don tanburu la. Fèrèn tanburu bè faranfansi yòrò fila la:

- Tanburu ni mobilètã senw bè nyògòn na.

Fulasiki la, fèn minw bè yen ni olu ye eliw ye, leviye min bè komandeli kè o bè masuwaari dayèlèn kamu barika la. Masuwaari fila bè ye garanitiru bè minw na ani eresari fila minw fana bè yen. Kabulu bè siri leviye la mi ni kame bè nyògòn na. Kame de bè masuwaari kòròta ka nòrò tanburu la. Mobilèti ka fèrèn minè cog. bè ten. Ni fèrèn bè patine, o kòrò ko garanitiruw bana walima tulu dona tanburu kònd; ola i bè tanburu saniya ni esansi ye kosèbè

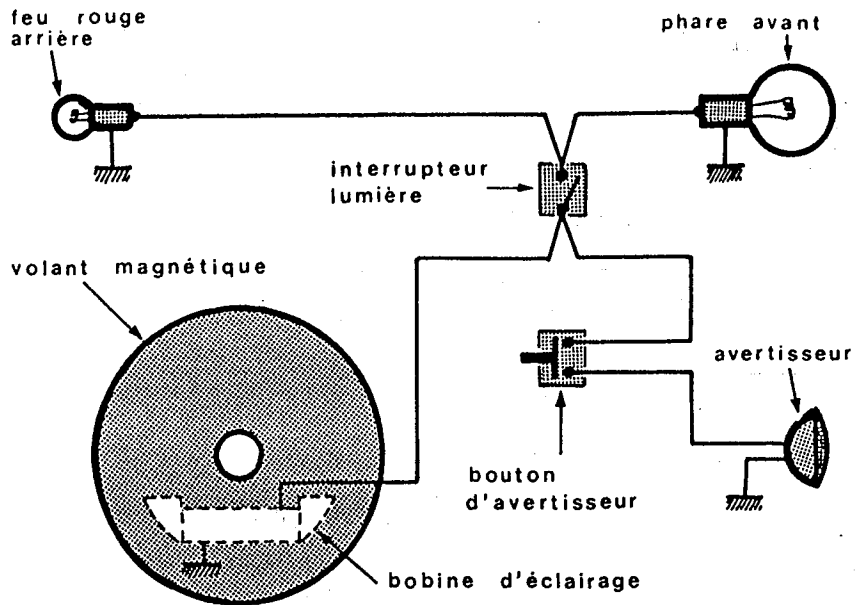

L' EQUIPEMENT ELECTRIQUE

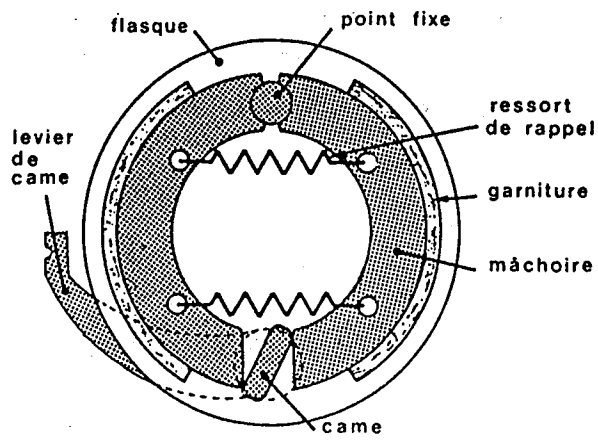

LE FREIN A TAMBOUR



MOBILETI TARANSIMISION MINANW:

Ni anbarayaze miniminana o bè lase mobilèti senw ma ni piyèsiw barika ye. Ka bò anbarayaze la ka se pulato la kuruwa bè yen. Ka bò pulato la ka taa kofè sen na motèri bè yen. Sèni bè bila piyòn motèri la pulato la ka bila uru dante la ( roue dentée). Kamiko pulato la, leviye de bè yen min tògò ko furuseti. N'i ye o jigin piyòn motèri kan, motèri bè de ka mobilèti sen la mini-mini. N'i y'a bò a la i bè pulato labila.

Sèni velo bè bò pedaliye la ka se piyòn velo ma. Tandèri bè sèni sama k'a kènyè. Sèni velo la eresori ni urulèti bè o tandèri la, sèni motèri ta ye bulòn fitini fila ye ekuru bè minw na u bè kofè sen na akisi la. I ka kan ka fòròkò bò sèni fila bëela waati ni waati ka tulu kè u la. Piyònw fana ka kan ka saniya ka tulu kè u la.

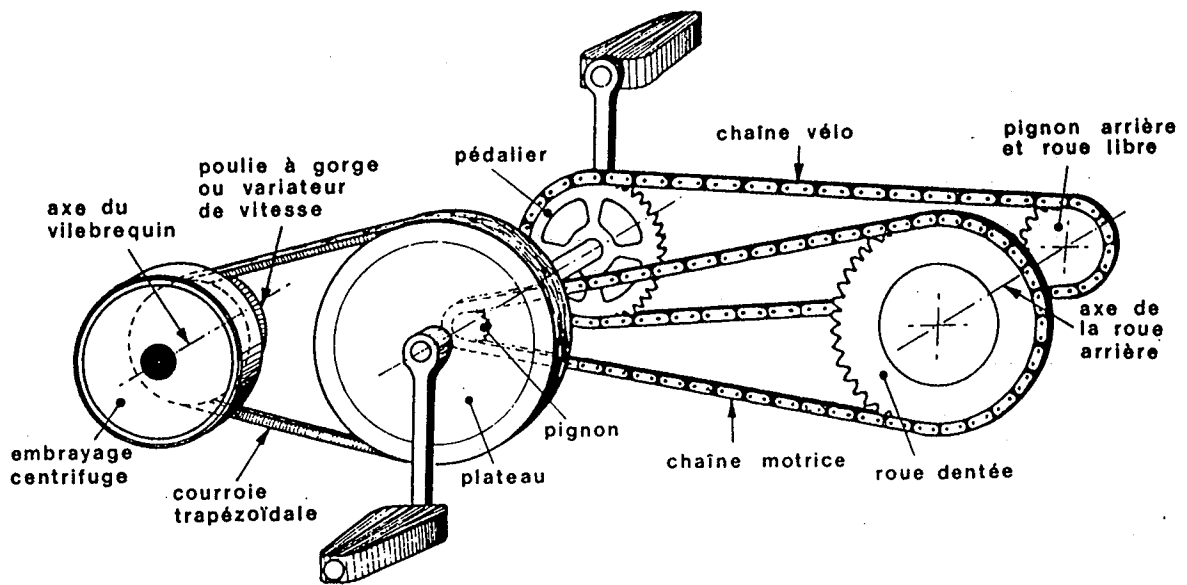

LA TRANSMISSION DU MOUVEMENT

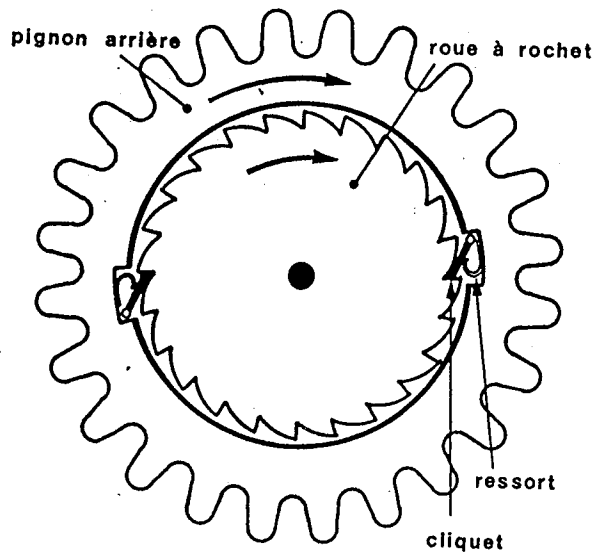

LA ROUE LIBRE

NI I BÈ NOROLI KE NI TASUMA YE:

Ni nègè kalamán bè yèn i bè papiye don nègè pan-  
paralen ni sanburuyeri cè; n'i y'u da nyògòn kan tuma mina;  
ser zuèn bè da a la walisa a ka ferun kosèbè, o kò ib'a bila  
f'a ka taa suamaya tuma mina.

SANBURUYERI NÒRÒ COGO NI DISOLISIYON YE KO NYUMA:

N'i bè sanbuyèri nòrò ,i b'a sinyè kosèbè k'a jèya ka disoli-  
siyon kè a la kun fòlò la k'a saniya, ka sòrò ka disólisiyon  
wèrè kè a la, n'o jara kosèbè tuma mina i bè sòrò ka piyèsi  
a kole k'a la, n'o tè yèn i bè morosá dò tigè sanburuyèri wèrè  
la ka bèn yòrò nòrò ta ma fa o fana baara kè i ko a fòra cogo  
mina ka kòrò.

NI ZANTI GÒLÒNA:

Ni zanti gòlòna i ka kan ka eriyòn bò fòlò ni kile ye min bè  
kè ka eriyon minè. Ni zanti labèna, i bè eriyòn do a la ka zanti  
to a bilalen don akisi la walisa i k'a don ni zanti tilenen don  
I bè eriyòn sare kelen kelen, ka zanti minimini k'a lajè n'a  
tilena.

MOBILÈTI KURANJURU DON COGO:

Mobilèti kuranjuru bè don ka faari ni fe ruzi mènè. A kuranjuru  
bè bò ka taa anpulu fila la yòrò fila la; a bè bò bòbini ekile-  
razi la ani filanan bè bò mobilèti kadari yèrè la.

JAW LAJÈ I BÈ NIN BÈE FAMUYA KOSÈBÈ ni NÒGÒYA YE.

I KA KAN KA HAMI I KA KÈNÈYA KÈ LA:

Kènèya de ye koba ye an ka dinyè latigè la. N'i bè baara kè  
o kòrò k'i ka kènè kosèbè?.

N'i bè motèrima fènw baara, i bolo bè don fèn cama na, a  
manyi i ka dumuni kè k'a sòrò i bolo ma saniya. Ka i to baara  
la ,i bè maga fèn sifa caman na i hakili tè se ka to o bèe la;  
o la a ka nyin i ma n'i bè dumuni kè tuma mina i k'i tègè ko  
ji ani safunè la sani i ka dumuni daminè. I ka i janto i farikolo  
fana ma; i ka to ka a saniya ka to k'i ko ka jè ani i ka fini  
minw bè nògò ka to ka olu ko ka jè.

SANIYA, DINYÈ LATIGÈ GWA SELEKE JIRI DÈ DON .

-----  
-----  
-----  
-----